

Mixpac Kartuschen System BD 381

Das Tischmischgerät BD 381 von Sulzer Mixpac komplettiert die Produktfamilie des weltweit führenden Hartkartuschen-Systems und setzt neue Massstäbe im Bereich des dynamischen Anmischens von Abformmaterialien in der 380 ml Darreichungsform. Dieses sehr einfach zu bedienende Gerät besticht durch seine Funktionalität und ist kompatibel mit den handelsüblichen 5:1 Hartkartuschen sowie gängigen Schlauchbeuteln.



Einfache Bedienung und optimale Funktionalität

Das BD 381 bietet eine zuverlässige und einfache Handhabung. Die schicht gehaltenen Funktionselemente erlauben ein schnelles und sauberes Austragen der Abdruckmasse.

Durch einfaches Drücken auf die Abdeckung wird das Gerät aktiviert und durch Loslassen augenblicklich über eine speziell entwickelte Kupplung entlastet. Dank dieser technischen Innovation wird ein Nachlaufen der Masse verhindert.

Über die seitlichen Handräder lässt sich die Kolbenstange beim Kartuschenwechsel leicht und zeitsparend zurückdrehen. Auf der Stirnseite des Rades ist eine prozentuale Füllstandsanzeige angebracht.

Universell und kompakt

Die äusserst robuste Auslegung des Gerätes erlaubt ein gleichmässiges, leistungsstarkes Austragen von mittleren wie auch hochviskosen Materialien.

Dank des externen Netzteils ist das Gerät weltweit einsetzbar. Es unterscheidet sich lediglich durch ein länderspezifisches Netzka-
bel.

Mit seiner kompakten Bauweise beansprucht das BD 381 wenig Abstellfläche und gewährt viel Bedienungsraum in der Zahnarztpraxis.



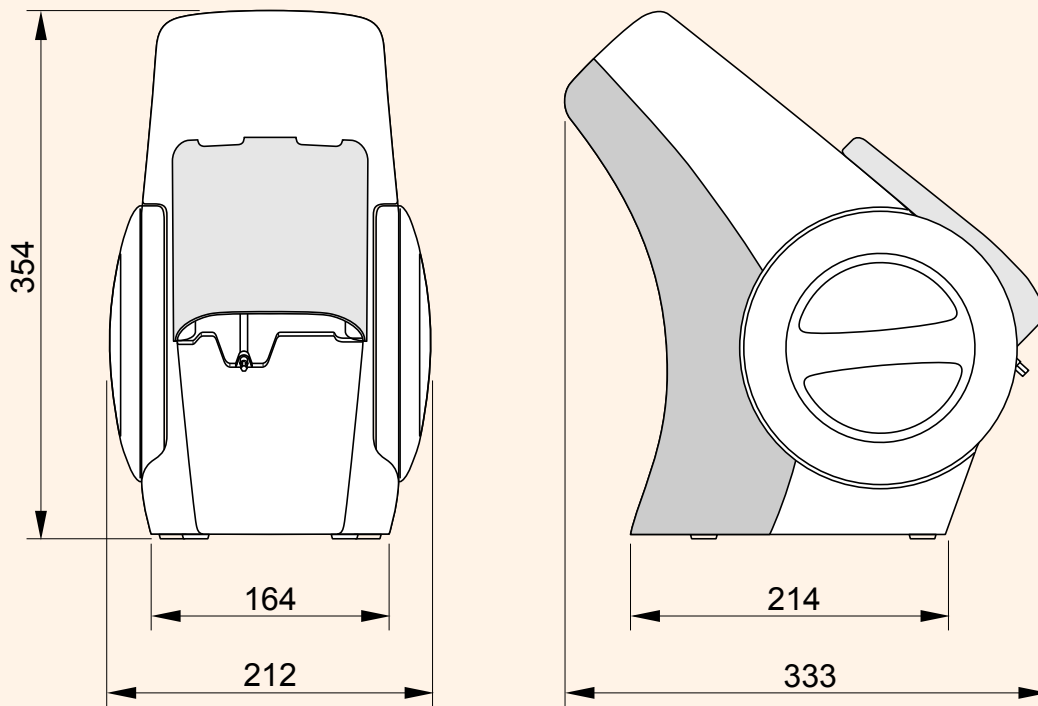

0608 4454

Änderungen ohne Hinweis vorbehalten

Technische Daten Mixpac Kartuschen System BD 381

Betrieb	
Netzspannung	100 – 240 V, ~1.5 A, 50 – 60 Hz
Leistungsaufnahme	max. 120 W
Betriebsart	Kurzzeitbetrieb S2; Max. 5 min
Umgebungstemperatur	10 °C 40 °C 50 °F ... 104 °F
Rel. Luftfeuchtigkeit	30 % ... 75 % (nicht kondensierend)
Abmessungen (HxWxL)	354 x 212 x 333 mm
Gewicht	8,4 kg (ohne Netzteil)
Schallpegel	< 65 dBA
Mischerdrehzahl	410/Minute
Volumenstrom	75 – 90 ml/Minute
Lagerung und Transport	
Temperatur	-20 °C 60 °C -4 °F 140 °F
Relative Luftfeuchtigkeit	max. 80 % (nicht kondensierend)

Sulzer Mixpac AG

Grundstrasse 12
6343 Rotkreuz
Schweiz
Telefon +41 41 799 04 00
Telefax +41 41 799 04 04
mixpac@sulzer.com
www.sulzerchemtech.com